

Mehrwege-Mischer "System rende MIX"

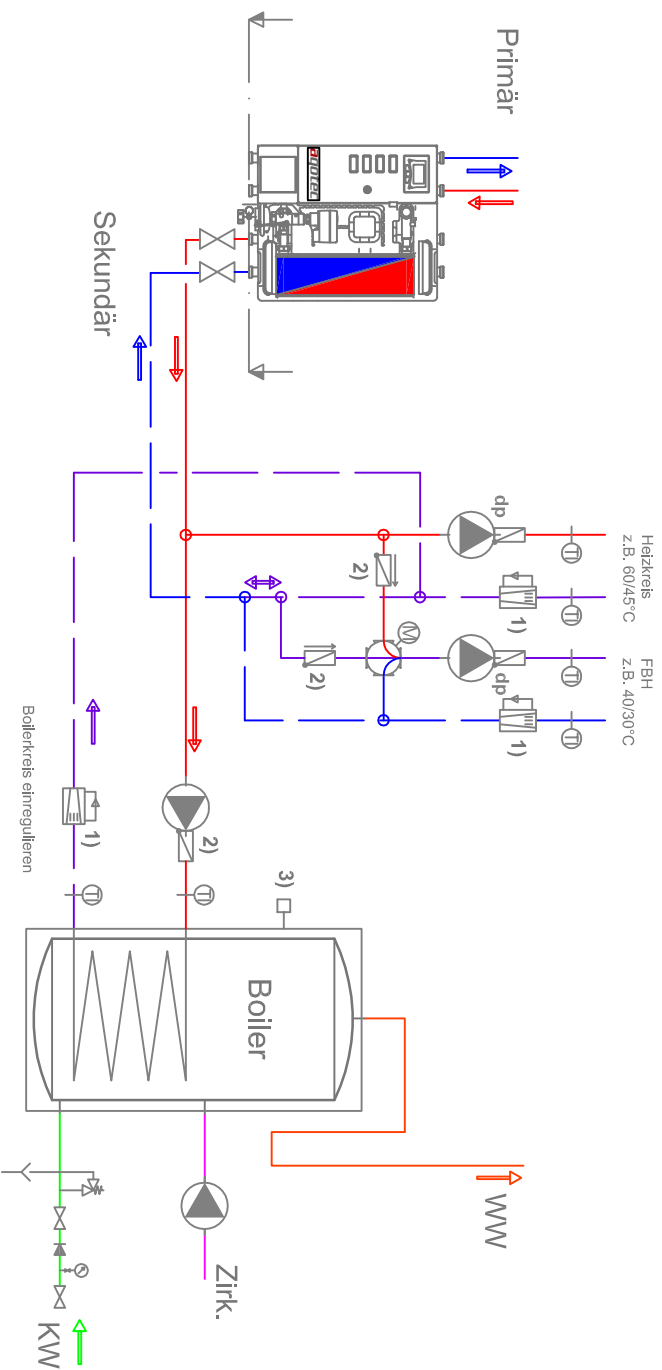

LEGENDE:

	HEIZUNGSVORLAUF
	HEIZUNGSRÜCKLAUF
	KALTWASSER
	WARMLWASSER
	ZIRKULATION
	PRIMÄRVENTIL
	ABSPERRARMATUR
	SCHMUTZFÄNGER
	RÜCKSCHLAGVENTIL
	UMWÄLZPUMPE dp-GEREGLT
	KONTROLLIERTE WASSERMENGE
	DIFFERENZDRUCKREGLER
	ENTLEERUNG
	THERMOMETER
	MANOMETER
	TEMPERATURFÜHLER
	WÄRMEMENGENZÄHLER
	MOTORDURCHGANGSVENTIL
	3-WEGE MOTORVENTIL
	4-WEGE MOTORVENTIL
	RL-TEMPERATURBEGRENZER
	ÜBERSTRÖMVENTIL
	SICHERHEITSVENTIL
	VERTEILER THERM. GETRENNT
	HEIZKREIS
	WÄRMETAUSCHER

Installationshinweise:
 Sekundärseitig werden Absperrarmaturen, Entleerung und Entlüftung (Reinigung Schmutzfänger) an der Station empfohlen, soweit diese nicht bereits im Lieferumfang enthalten sind.

- 1) Kontrollierte Wassermenge - vorzugsweise durch Einregulierung der Verbraucher!
- 2) Rückschlagventil zur Vermeidung von Fehlzirkulationen
- 3) Fühlerposition optimieren

Dieses Anschlussschema dient als Montagevorschlag und ersetzt keine fachtechnische Planung!
 Schematische Darstellung hinsichtlich Sicherheits-, Absperr- und Entlüftungseinrichtungen ohne Anspruch auf Vollständigkeit



aqotec GmbH
 Vöckelatal 35, A-4890 Weifenkirchen im Atergau
 Tel.: 07684 20400 Fax: 07684 20400 20
 e-mail: office@aqotec.com

Änderung	Datum	Name	N.gepr.	Datum	Name
3			gez.		
2			gepr.		
1					

Maßstab					
Projekt:		Auftrag-Nr.:			
Zng.-Nr.:					